



Inspiración Atemporal

Convertir el baño en un ambiente único, nos inspiró a crear la serie Colony Aral.

Su estilo atemporal y confiado en el Art déco y los diseños arquitectónicos de renombre histórico mezclan líneas nítidas con detalles sofisticados que agregan fuerza y frescura.

Timeless Inspiration

Turning the bathroom into a unique environment, inspired us to create the Colony Aral series.

Its timeless and confident style by Art Deco and architectural and historical designs blends crisp lines with sophisticated details that add strength and freshness.

SERIE

COLONY ARAL

Grifería ducha mezclador
Mixer shower faucet

Monocontrol
Single lever

Ref. 799240001

Información técnica

Technical Information

Material Material	Latón Brass
Acabado Coating	Cromado Chrome plated
Temperatura de uso Operation temperature	5 - 71°C 40 - 160°F
Porcentaje de plomo Pb percentage	2.8%
Unidad de selle Seal unit	Cierre monocontrol Single lever closure

Presión de servicio / Service pressure

Presión máxima recomendada Recommended maximum pressure	125 PSI *
Presión mínima recomendada Recommended minimum pressure	7.0 PSI
Presión al estallido Bursting pressure	500 PSI (durante 1 min.) 500 PSI (during 1min.)

* Se debe instalar un regulador de presión por encima de esta presión.
* You must install a pressure regulator above this pressure.

Capacidad de funcionamiento / Operation capacity

Resistencia de la manija al torque Torque handle resistance	5.7 Nm
R. al torque de roscas metálicas Metal threads torque resistance	Ø 12.7 mm. NPT 61 Nm Ø ½ inch. NPT 45 Lbf.feet
Capacidad de flujo o caudal Flow rate	Depende de la regadera instalada y acorde al caudal del mezclador Depend of installed shower and according to mixer shower flow
Vida útil del cartucho / und. cierre Cartridge / closing unit useful life	250.000 ciclos 250.000 cycles
Fuerza axial de la manija Handle axial force	45 kg. 99.2 lb.

Cuidados y limpieza

Attendance and cleanliness

Para mantener la integridad y brillo original del mezclador, se recomienda realizar limpieza periódica con agua jabonosa y paño no abrasivo con el fin de evitar depósitos de impurezas y residuos que puedan afectar la apariencia y correcto funcionamiento del producto.

To keep the integrity and original brightness of the shower mixer, it is recommended that regular cleaning with soapy water and non-abrasive cloth with the aim to avoid dirt deposits and waste that may affect the proper operation and appearance product.

Planos técnicos

Technical Drawings

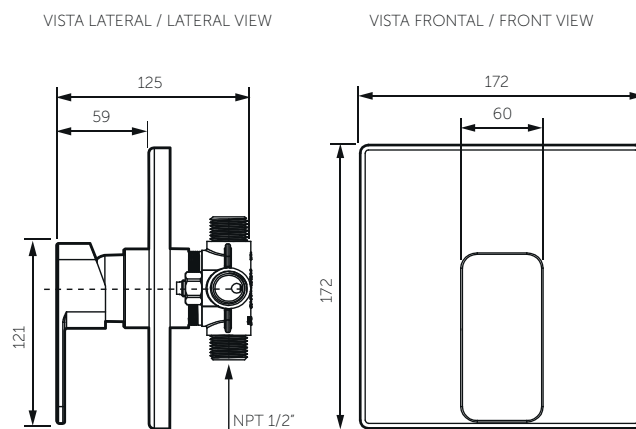

Unidades / Units: mm.

Estas dimensiones son nominales y son sujetas a cambio sin previo aviso.
These dimensions are nominal and are subject to change without prior notice.

Regaderas compatibles

Compatible shower heads

- Regadera con brazo a pared PROVENCE; ref. 784210001
- PROVENCE Shower head with arm to wall ; ref. 784210001
- Regadera con brazo a pared FLUID; ref. 798720001
- FLUID Shower head with arm to wall ; ref. 798720001
- Regadera con brazo a pared SCALA; ref. 784260001
- SCALA Shower head with arm to wall ; ref. 784260001
- Regadera Alliata redonda 30 cm. SPA EXPERIENCE; ref. 784450001
- SPA EXPERIENCE round Alliata 30 cm. shower head; ref. 784450001
- Regadera Alliata cuadrada 30 cm. SPA EXPERIENCE; ref. 784460001
- SPA EXPERIENCE square Alliata 30 cm. shower head; ref. 784460001
- Regadera Ultra delgada cuadrada 40 cm. SPA EXPERIENCE; ref. 784470001
- SPA EXPERIENCE square Ultraslim 40 cm. shower head; ref. 784470001
- Regadera Ultra delgada redonda 30 cm. SPA EXPERIENCE; ref. S14000001
- SPA EXPERIENCE round Ultraslim 30 cm. shower head; ref. S14000001

Repuestos / Replacement parts:

- Cartucho
- Cartridge



GARANTÍA DE 10 AÑOS*
10 YEARS WARRANTY*

* A excepción de los cartuchos que tienen garantía de 5 AÑOS.
* Except for cartridges with 5 YEARS warranty.

Para mayor información referirse a las condiciones de garantía y devolución.
Further information refer to warranty and return conditions.